



Avril 2006

COUPLAGE A L'ARRET

Note d'application A40Z090223b-fr-couplage à l'arrêt

CRE Technology pense que les informations contenues dans ce document sont justes et fiables et se réserve le droit de modifications sans préavis. L'utilisation de ces informations ne peut engager la responsabilité de CRE Technology.

CRE Technology
Allée Charles-Victor Naudin
Zone des Templiers - Sophia Antipolis
06410 BIOT - FRANCE
Téléphone : + 33 (0)4.92.38.86.82 - Fax : + 33 (0)4.92.38.86.83
www.cretechnology.com - info@cretechnology.com
SARL au Capital de 300.000 Euros - RCS Antibes : 7488 625 000 15 N°TVA FR54 488 625 583

“ Couplage à l’arrêt”

Exemple avec 4 groupes électrogènes couplés entre eux en situation d’urgence.

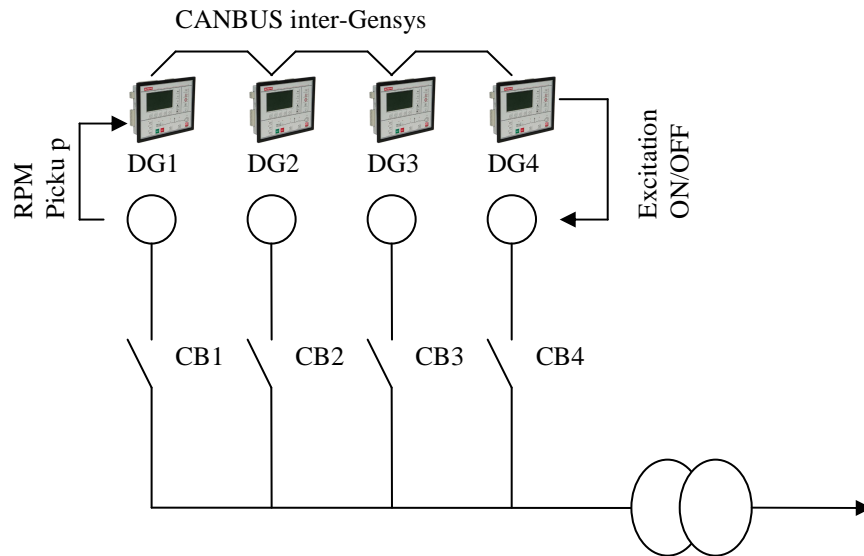

Configuration:

Un Gensys par groupe électrogène.

La liaison CANBUS doit être connectée entre tous les GENSYS.

Une Sortie (par exemple sortie C1) doit être configurée avec la fonction “Excitation” sur chaque GENSYS.

Le disjoncteur GE devra être alimenté en 24VDC (pour pouvoir fermer sans tension alternative).

Dans le menu *Configuration/Généralités centrale/Mode synchro*. E1177 doit être réglé à “A l’arrêt”.

La valeur du top d’excitation en tours/min se paramètre avec E1896 (valeur par défaut : 97%).

Les Alternateurs doivent être identiques (ceci pour avoir des comportements de démarrage identiques en tension).

Il est obligatoire de mettre un capteur de vitesse (capteur magnétique) sur chaque Gensys.

Séquence:

1. Perte tension réseau -> Jeu de barre mort
2. Chaque GENSYS reçoit l’ordre de démarrage extérieur (Borne J3).
3. CB1 & CB2 & CB3 & CB4 se ferment (commande donnée par chaque GENSYS).
4. DG1 & DG2 & DG 3 & DG4 démarrent.
5. Tous les groupes électrogènes atteignent la vitesse définie par le paramètre E1896 (CANBUS synchronisation).
6. Chaque sortie C1 se ferme pour mettre en service l’excitation.(toutes au même moment, après dialogue inter-GENSYS).
7. Les tensions alternateurs augmentent progressivement en même temps.
8. La centrale est disponible pour supporter la charge.

Avantages:

1. Magnétisation des transformateurs élévateurs sans chocs (pas de courant de court-circuit transitoire).
2. Disponibilité complète de la centrale en moins de 10 secondes.